

Fiche Technique
Technical Requirement

G B A N G M A C H I N E

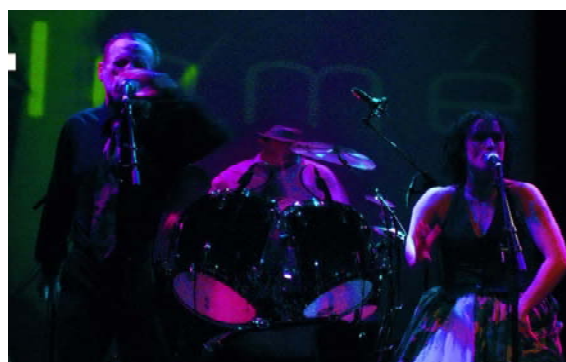

Photos Eléonore Chaplais ©



J.-L. Parisot ©

G B A N G M A C H I N E

Tel [+ 33 6 87 77 51 68]

email [inthelab@free.fr]

41 rue d'Alsace
75010 Paris - France

www.myspace.com/gbangmachine

www.wat.tv/loebe

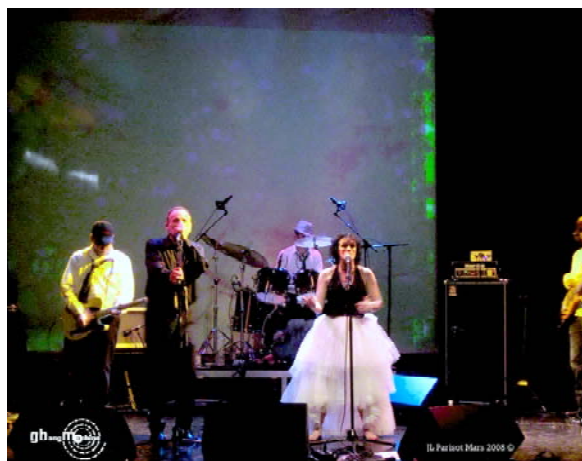

Entertain Rock

« F t si le bonheur était violent. en images et toujours heureux ? »

1. Configuration minimum sur scène : Basse+Batterie+Guitare+3 Voix+ Machines + Vjing

Selon les dispositifs techniques des salles, nous jouons selon plusieurs configurations :

1. Spectacle + Vj + régisseur lumière + ingé. Son + cadreur = 11 personnes
2. Spectacle + Vj + régisseur lumière + ingé. Son = 10 personnes
3. Concert avec projection d'images + régisseur lumière + ingé. Son = 9 personnes
4. Concert sans projection d'images + ingé. Son = 7 personnes
5. Concert avec ingé son du lieu et régisseur lumière du lieu = 6 personnes
6. Show Case = 2 à 3 personnes (version acoustique)

2. Plan de scène standard - Stage - Escena

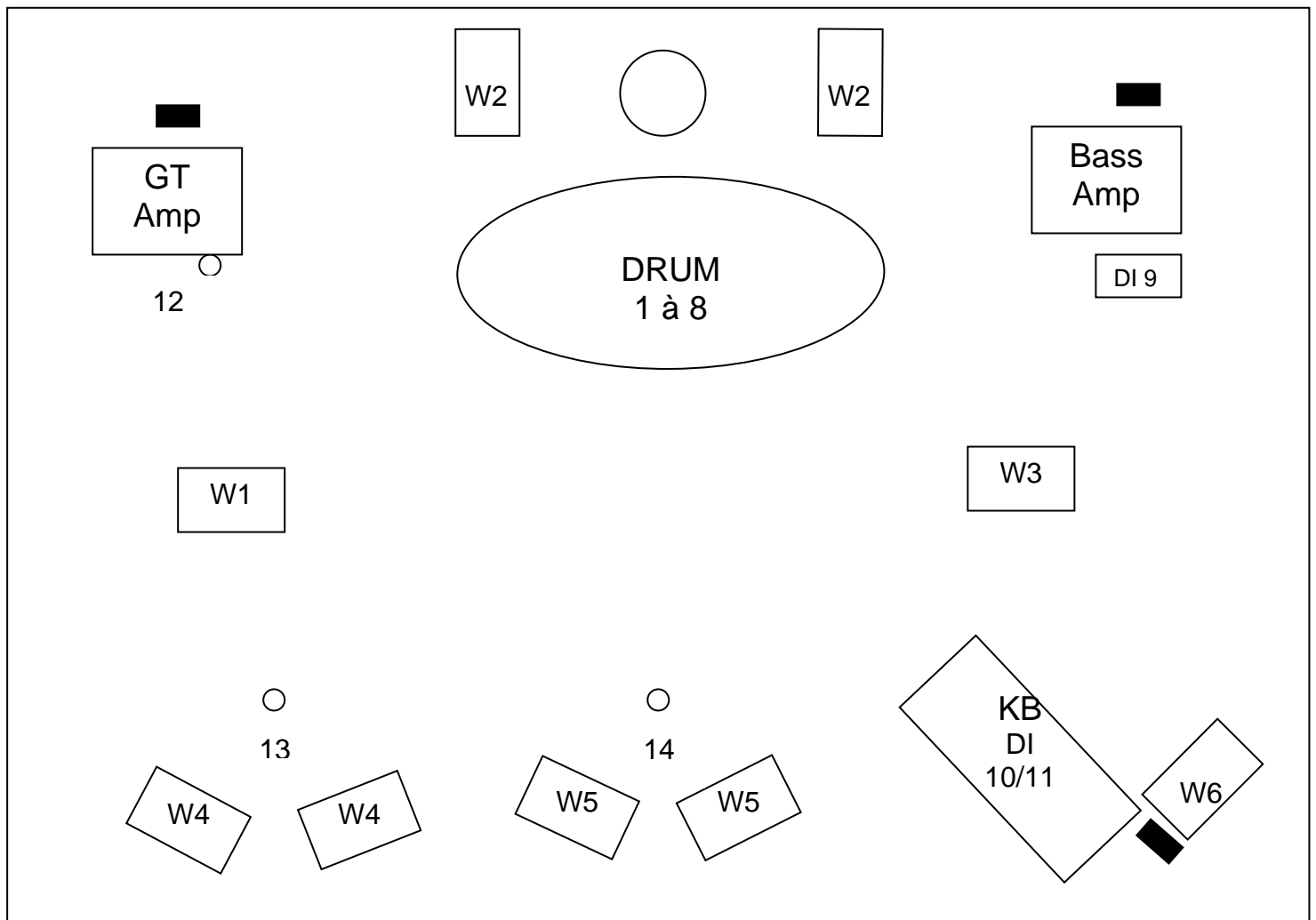

W5

Retour de scène - stage

○ Micro

■ Prise secteur

voie	instrument	micro	dynamique
1	kick	Beta 52 / SM91	Comp/Gate
2	snare	SM57	Comp/Gate
3	HH	SM 81	
4	T1	e 604	Gate
5	T2	e 604	Gate
6	T3	e 604	Gate
7	OH	SM 81	
8	OH	SM 81	
9	Basse	DI	Comp
10	KBL	DI	
11	KBR	DI	
12	GT elct	SM57	
13	Cœur Jardin	SM58	Comp
14	Vx Lead	Beta 87	Comp
15	effect 1L	PCM 91	
16	effect 1R	PCM 91	
17	effect 2L	TCM2000	
18	effect 2R	TCM2000	
19	effect 3	TCD2	

Pour

toutes informations complémentaires veuillez contacter :

More info, please contact / Más informaciones, contactar :

Guillaume Carpentier

Ingénieur du son

ou / or / o

Rodolphe Leroux

Ingénieur du son

G BANG MACHINE

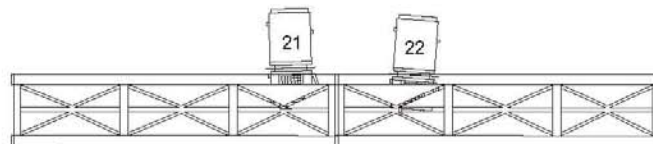
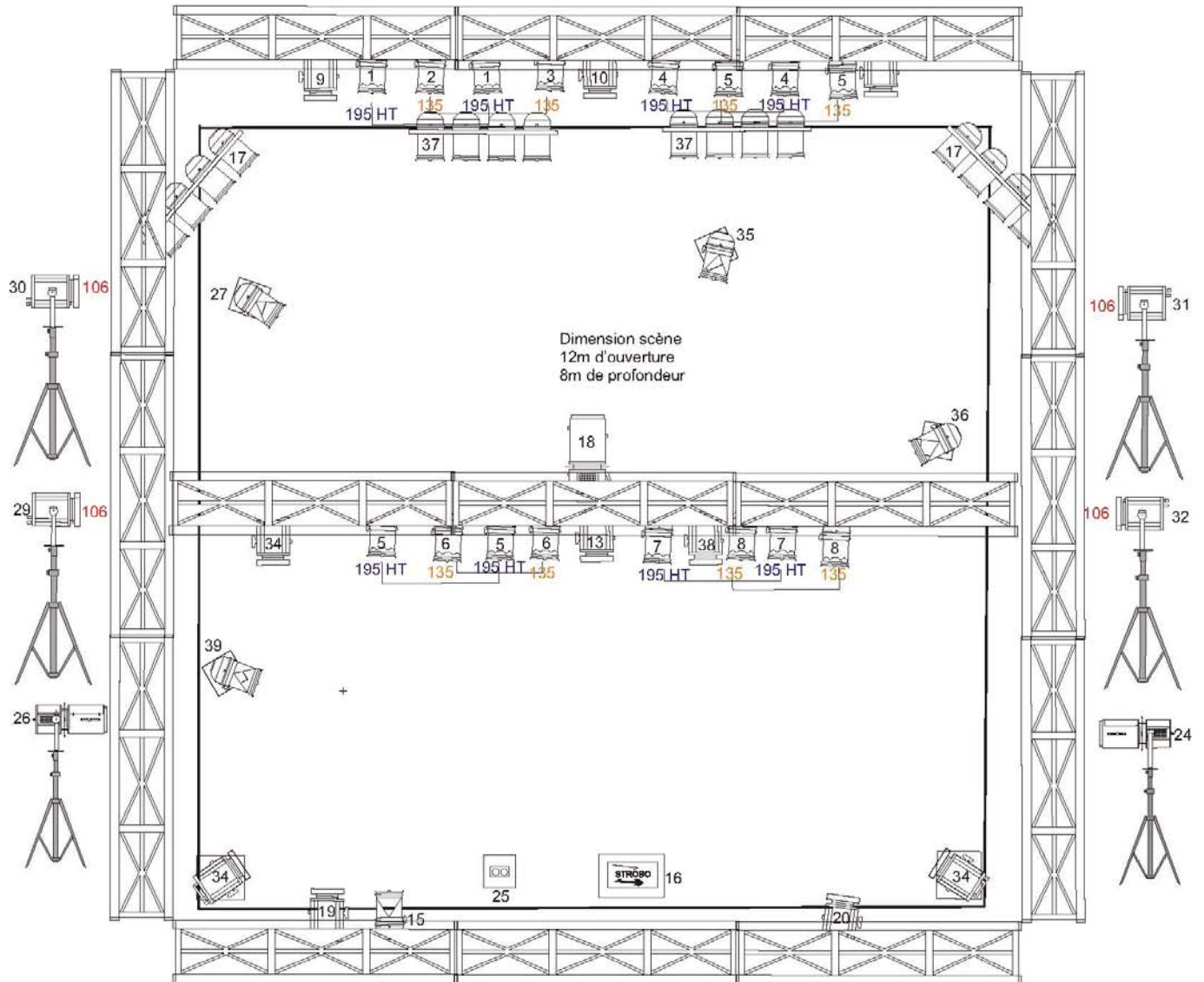

Lee filters

195 HT
135
106

16 Thomas
PAR 64
CP 62

5 Thomas
PAR 64
CP 60

14 Robert Juliat
306 H PC

5 Robert Juliat
614S

Thomas
4 Barres d'ACL 250
PAR Aircraft x 4



4 Pieds de projecteur

1 strob atomic 3000

1 Mickey

Gilles DIEUTEGARD
Tel: 06 74 02 56 57
Email: dieutegard@free.fr



G bang machine

5. Lumière – Lights – Luz - Conception déposée ©

La liste pour une petite salle peut se limiter à 15 PC 1kw ou 15 PAR 1kw

For small place: 15 PC 1kw or 15 PAR 1kw

Pequeñas salas: 15 PC 1kw o 15 PAR 1kw

Pour les représentations en extérieur jour, contacter :

For outdoor by day live, please contact : / Para concierto en aire libre de día, contactar :

Pour toutes informations complémentaires veuillez contacter :

More info, please contact: / Más informaciones, contactar:

Gilles Dieutegard

Light Designer

6. Projection d'images – Vjing - Imagenes

Vidéo projecteur à plusieurs entrées type VGA,

Écran à 3 mètres minimum du projecteur

Pour toutes informations complémentaires veuillez contacter :

More info, please contact: / Más informaciones, contactar:

Rosaria Ribeiro

Vj

